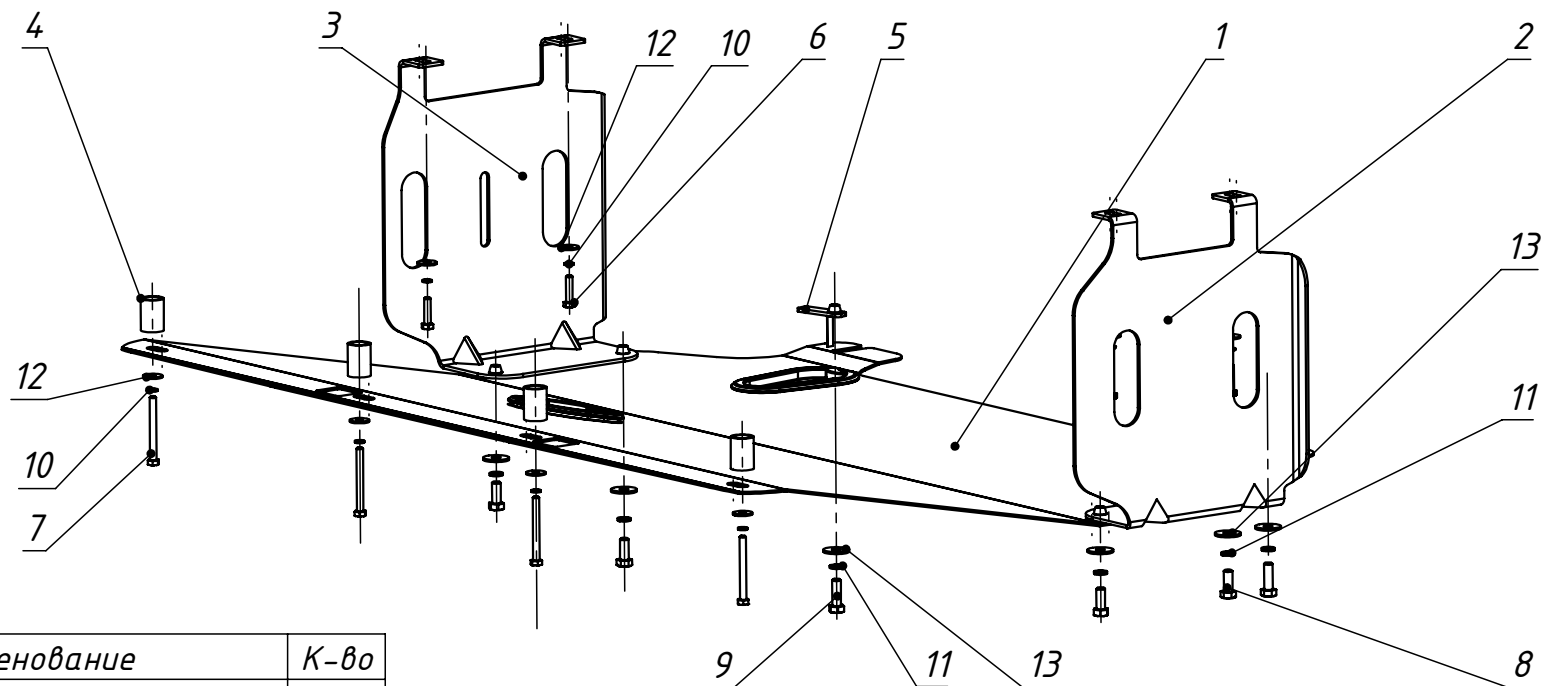

Арт

20.37.020

## Защита картера Hyundai Sonata(i45)

Год выпуска: 2010 - по н.в.  
 Двигатель: 2.0/2.4 бензин  
 Коробка: АКПП

Поз.	Наименование	К-во
1	Защита картера	1
2	Кронштейн левый	1
3	Кронштейн правый	1
4	Втулка 20x30	4
5	Планка закладная Zk.01.11.00 СБ	2
6	Болт М6х25 ГОСТ 7798-70	4
7	Болт М6х60 ГОСТ 7798-70	4
8	Болт М8х20 ГОСТ 7798-70	4
9	Болт М8х25 ГОСТ 7798-70	2
10	Шайба 6 Н ГОСТ 6402-70	8
11	Шайба 8 Н ГОСТ 6402-70	6
12	Шайба 6 ГОСТ 6958-78	8
13	Шайба 8 ГОСТ 6958-78	6
14	Заглушка	1
15	Заглушка	1

Защита картера (поз. 1) крепится в шести точках. Для этого необходимо:

1. Выкрутить 4 штатных болта переднего пыльника.
2. Демонтировать штатный пыльник.
3. Прикрутить кронштейны (поз. 2, 3) к лонжеронам болтами (поз. 6) с шайбами (поз. 10, 12).
4. Установить закладные планки (поз. 5) в отверстия подрамника.
5. Наживить болты (поз. 9) с шайбами (поз. 11, 13) в закладные планки (поз. 5).
6. Завести защиту (поз. 1) U-образными пазами на наживленные болты.
7. Прикрутить защиту картера (поз. 1) к кронштейнам (поз. 2, 3) болтами (поз. 8) с шайбами (поз. 11, 13).
8. Прикрутить переднюю часть защиты картера болтами (поз. 7) с шайбами (поз. 10, 12) через проставочные втулки (поз. 4).
9. Затянуть все резьбовые соединения.